

CÁMARA DE REPOSO

Modelo « Reposa - Pastones » (RP)

UTILIZACIÓN

- Máquina para dar reposo a los pastones .
- Capacidad de 9 bolsillos por balancines para pastones hasta 600 gr. (*).
- Formadora exterior.

CAPACIDADES (*)

Modelo	Número de balancines	Capacidad en baguettes ⁽¹⁾	Capacidad en panes ⁽²⁾
RP33/105	33	264	198
RP40/105	40	320	240
RP33/135	33	330	264
RP40/135	40	400	320
RP26/105	26	182	104
RP32/105	32	224	128
RP26/135	26	234	130
RP32/135	32	288	160

(¹): Pastones de 500 gramos. (²): Pastones de 940 gramos.

(*): Informaciones dadas a título indicativo. Pueden cambiar con arreglo al tipo de masa

CARACTERÍSTICAS

Escaso espacio ocupado para una capacidad máxima.

Optimización del espacio en su amasadero.

Trabajo hecho de una manera ergonómica.

Supresión del manipulado de tablas, lo que siempre permite trabajar a la misma altura, a su ritmo, lo que significa una comodidad superiora.

Máquina sobre ruedas.

Chasis indeformable y fácil movilidad gracias a las ruedas.
Facilita la limpieza del espacio y el desplazamiento de la máquina sin riesgos de deformación del chasis ni modificación de los ajustes.



Grupo manual : Reposa - pastones + Formadora

Canales de fieltro

Fácilmente desmontable para su limpieza

Avance de la carga/vaciado mediante pulsadores.

Botones a ambos lados de la máquina para una mejor ergonomía

Tensión automática de las cadenas

para equilibrar los bolsillos, sea cual sea el nivel de llenado.

Avance mediante llave con trinquete en caso de corte de la corriente.

OPCIONES

- Mesa abatible de boleado.
- Avance balancines por sistema de pedal.
- Bombillas germicidas U.V.
- Motor a la izquierda

PRESENTACIÓN

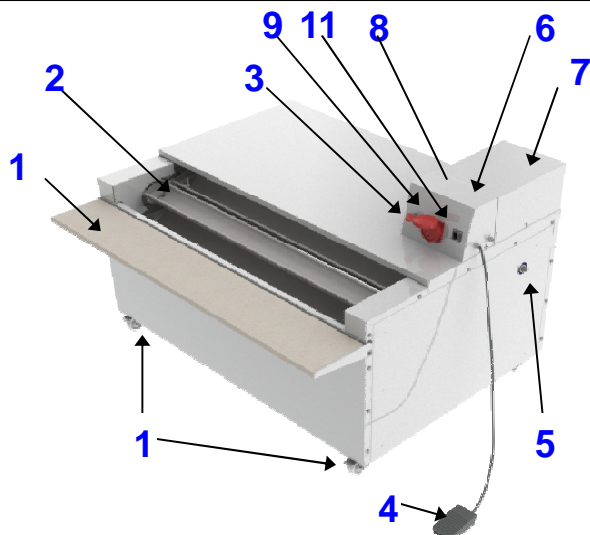

- 1-Freno de rueda
- 2- Camara de repos
- 3- Botón de encendido / apagado
- 4- Pedal con impulso.
- 5- Impulso manual.
- 6- Gabinete eléctrico
- 7- Compartimiento del motor
- 8- Dispositivo de conexión
- 9- Toma de conexión
- 10- Mesa redonda
- 11- interruptor germicida

DIMENSIONES TOTALES(en cm)

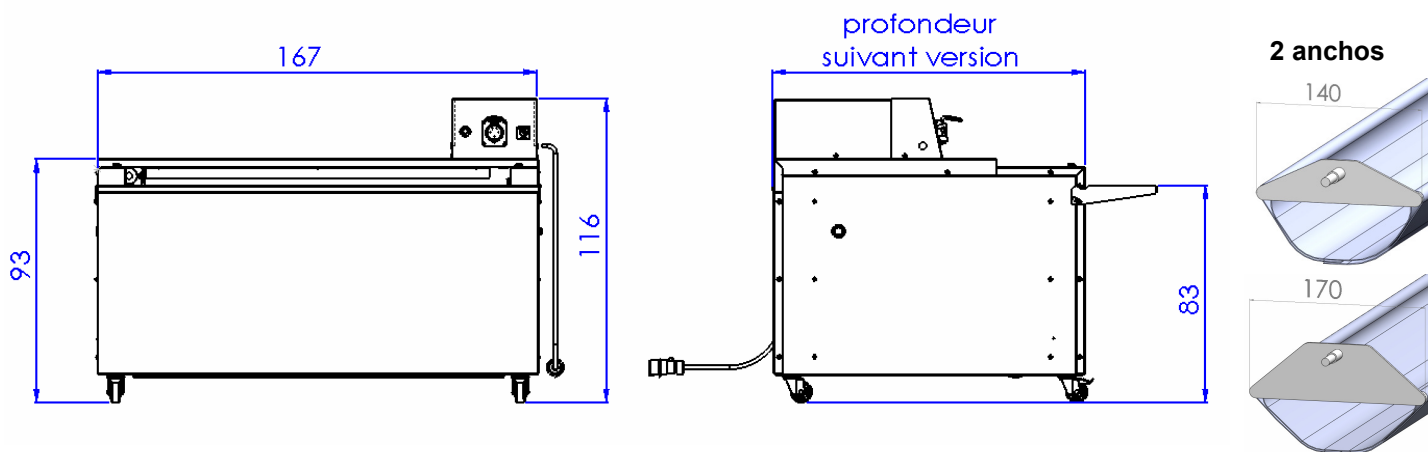

PESO-EMPAQUETADO

Modelo	Canales	Largo	Anchura en cm	Peso bruto
PAGE 26 / 140	26	140	98	266 Kg
PAGE 20 / 170	20	170	98	252 Kg
PAGE 33 / 140	33	140	118	300 Kg
PAGE 26 / 170	26	170	118	283 Kg
PAGE 40 / 140	40	140	137	333 Kg
PAGE 32 / 170	32	170	137	315 Kg

Embalaje peso : 45kg
en cajón L/P/H : 124/84/189 cm

PROPIEDADES ELECTRICAS

- 400 Volts / 50 Hz / 0,25 Kw / 0,9 A
 - 400 Volts / 60 Hz / 0,24 Kw / 0,85 A
 - 230 Volts / 50 Hz / 0,25 Kw / 1,56 A
 - 230 Volts / 60 Hz / 0,24 Kw / 1,47 A
- Alimentación: cable de 5m con conector macho TRI + T + N*

SEGURIDAD E HIGIENE

- El REPOSA - PASTONES es conforme con :
- Las normas de seguridad 89/392 establecidas por la CEE.
 - La legislación del trabajo.



Distribuido por :

MERAND Mécapâte S.A. ■ Z.I de la Turbanière ■ BRECE ■ B.P 93329 ■ 35533 NOYAL / VILAINE CEDEX ■ FRANCE
☎ + 33 (0)2 99 04 15 30 ■ Fax + 33 (0)2 99 04 15 31 ■ e-mail : salesdpt@merand.fr ■ site : www.merand.fr