

# EASYREST Cámara de reposo

## Carga y descarga automática

### USO

Máquina para reposo de piezas de masa, con carga automática desde divisora volumétrica y vaciado automático a formadora.

### CAPACIDADES (\*)

Referencia	BER-90/65
Número total de bolsillos	90
Número de bolsillos útiles	65
Número total de canales	90
Longitud de canales	300 mm
Peso máximo / bolsillo	580gr (pre-alargado)

**Grupo automático:** Divisora volumétrica + Cámara de reposo + Formadora + Cinta de evacuación

(\*) : Información dada como indicación para un paso en la divisora volumétrica sin fermentación. Pueden variar según la naturaleza de la masa (% levadura, t ° de la masa, t ° de la habitación, tiempo de fermentación).

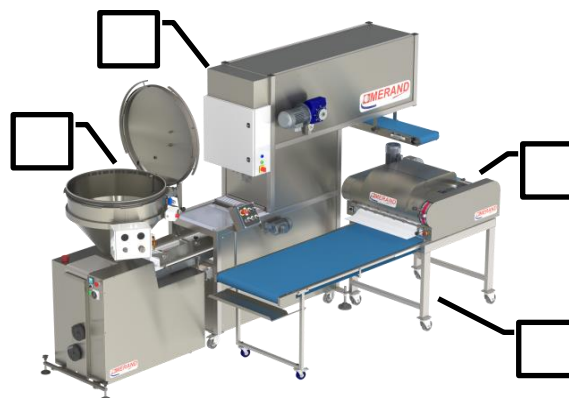

### FEATURES

**Estructura monobloque fabricada en tubo de acero inoxidable soldado mecánicamente.**  
Resistencia y rigidez óptimas.

**Carga con piezas de masa pre-alargadas**  
Permite cargar conservando las piezas de masa pre-alargadas por el sistema MF2S®.



**Carga con piezas de masa pre-boleadas**  
Permite cargar conservando las piezas de masa pre-boleadas.

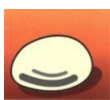

**Modularidad de configuraciones**  
Le permite adaptarse a su local y proceso.

**Máquina montada sobre 4 ruedas incluyendo 2 frenos.**  
Fácil de mover gracias a las ruedas de poliamida Ø80.

**Cámara completamente cerrada**  
Carters de Dibond® inalterables. Seguridad e higiene óptimas.

**Enharinador central**  
Permitir enharinar el bolsillo de la cámara antes de cargar.

**Grupo muy compacto**  
El grupo permite configuraciones muy compactas en "u" o en línea.

### OPCIONES

**Pro Pack (1 ventilador + extractor de humedad + lámparas U.V)**  
Permitir que los bolsillos se sequen durante el ciclo de limpieza germicida automático.

**Cinta de salida**  
La cinta de salida de 1 metro permite el vaciado externo. La cinta de vaciado de 1,5 metros con inversor de dirección permite una doble salida.

**Cadencia**  
Permite alargar o reducir el tiempo de las piezas de masa en la cámara.

**Controles centralizados**  
Permite controlar a todo el grupo desde una consola.



MERAND Mécapâte S.A. ■ Z.I de la Turbanière ■ BRECE ■ B.P 93329 ■ 35533 NOYAL / VILAINE CEDEX ■ FRANCE  
+ 33 (0)2 99 04 15 30 ■ Fax + 33 (0)2 99 04 15 31 ■ e-mail : salesdpt@merand.fr ■ site : www.merand.fr

# PRESENTACIÓN

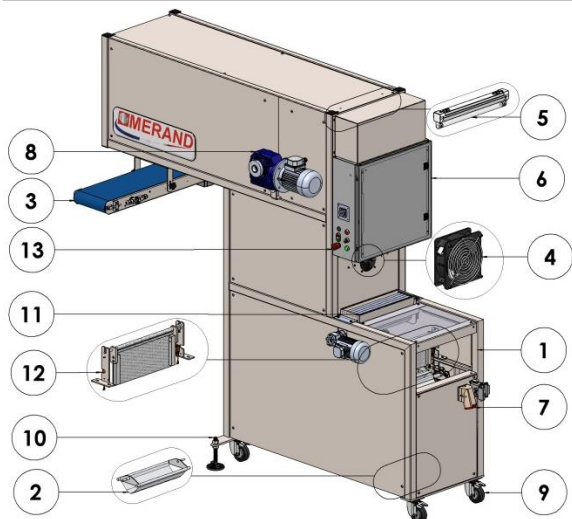

1. Zona de carga
2. Cámara equipada con bolsillos de Nyltex®.
3. Cinta de salida.
4. Ventilador + extractor de humedad (al frente)
5. Germicida equipado con lámpara UV
6. Armario eléctrico.
7. Enchufe para la conexión de la divisora
8. Motor de accionamiento.
9. Ruedas Ø80 y ruedas freno Ø80.
10. Cilindro estabilizador.
11. Enharinador central sobre variador.
12. Sistema de detección de masa.
13. Botones de configuración

# DISEÑO

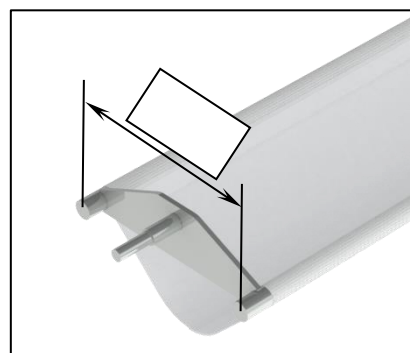
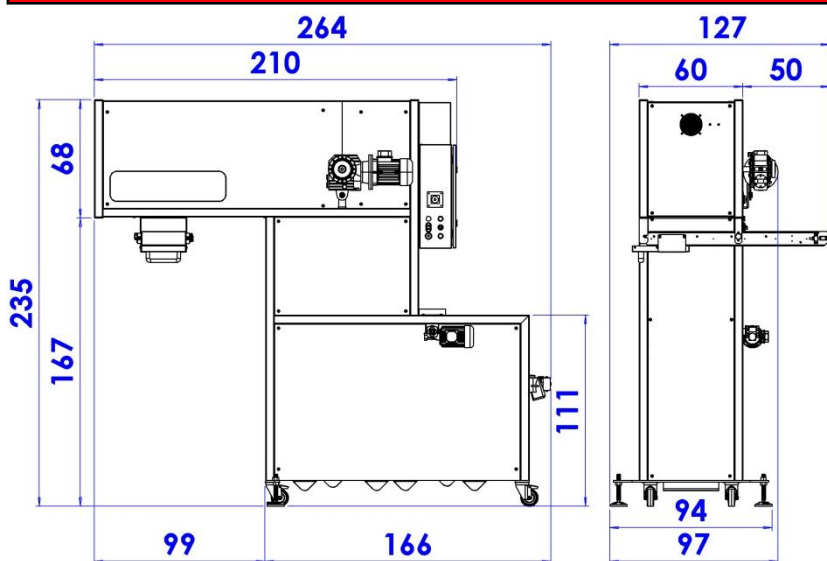

Dimensiones dados en cm.

## PESO - EMBALAJE

Referencia	Peso en Kg
BER-90/65	500kg

## ESPECIFICACIONES ELECTRICAS

- 400 V – 50 Hz – 0,7 Kw – 2,5 A
- 400 V – 60 Hz – 0,8 Kw – 2,5 A
- 220 V – 50 Hz – 0,7 Kw – 4 A
- 220 V – 60 Hz – 0,8 Kw – 4 A



Z.I. de La Turbanière • BRÉCÉ • 35530 NOYAL SUR VILAINE • FRANCE  
 © +33 (0)2 99 04 15 30 • Fax +33 (0)2 99 04 15 31  
 • internet : <http://www.merand.fr>

## HIGIENE - SEGURIDAD

La cámara de reposo EasyRest cumple con:

- Según la directiva de máquinas 2006/42 / CE
- El código laboral.

Distribuida por :

MERAND Mécapâte S.A • Z.I de la Turbanière • BRECE • B.P 93329 • 35533 NOYAL / VILAINE CEDEX • FRANCE  
 + 33 (0)2 99 04 15 30 • Fax + 33 (0)2 99 04 15 31 • e-mail : [salesdpt@merand.fr](mailto:salesdpt@merand.fr) • site : [www.merand.fr](http://www.merand.fr)