

FACONNEUSE VERTICALE

Modèle TREGOR

UTILISATION

Machine pour laminier et façonner des pâtons.
Poids de 50 grammes à 1 450 grammes.
Cadences de production : jusqu'à 1 800 pièces par heure en fonction du poids des pâtons (environ 1500 baguettes par heure).

(*) : Informations données à titre indicatif pouvant varier en fonction de la nature de la pâte.



Version STANDARD

- **Système de pré-laminage et laminage 3 Rouleaux**



Un laminage progressif pour un meilleur façonnage (1 rouleau de pré-laminage pour conserver la structure alvéolaire de la mie et 2 rouleaux de laminage).

- **Système d'allonge entre deux tapis en mouvement (machine compact).**



Bonne allonge, les pâtons font beaucoup de tours dans la machine et sont bien enroulés.

Les 2 tapis vont en sens inverse

- **Changement des 2 tapis en - de 30mn :**

- Maintenance plus facile.
- Coût des interventions plus faible pour le client.
- Gain de temps pour le technicien.

- **Flancs en aluminium de 12 mm garantissant le maintien des réglages usines fondamentaux tels que:**

- Le pincement et l'angle entre les 2 tapis.
- Le parallélisme entre les rouleaux.

- **Tapis coursier en laine sur trame synthétique de 7 mm d'épaisseur :**

- Meilleur façonnage et meilleur aspect des pâtons.
- Bonne tenue des tapis pendant le façonnage et plus grande longévité de ceux-ci.

- **2 sélecteurs à pointeaux 36 trous pour un réglage optimisé du laminage et de l'allonge :** Cela autorise une grande précision et une fiabilité des réglages.

- **Goulotte de sécurité rabattable, et démontage des grattoirs par déclipage :**

- Facilité d'accès pour l'entretien.
- Facilité de démontage des grattoirs pour le nettoyage.
- Entretien plus facile, plus grande longévité des rouleaux.

Version BRONZE

PPR : Rouleau de pré-laminage avec ajustement automatique. Le pré-laminage se positionnera en fonction de la hauteur de laminage. Cela permet d'avoir un pré-laminage adapté, quelque soit les poids de vos pâtons. Vous éviterez ainsi de dégazer vos pâtes. Ce rouleau est fixe en standard.

Version SILVER

Alvéo+ : Rouleau de pré-laminage possédant des petites alvéoles pour reproduire un travail manuel en évitant de dégazer la pâte.
Idéal pour des pains fermentés et/ou avec une hydratation plus élevée (type baguettes Traditions,...)







Version GOLD

Pointop : Système pour produire automatiquement de baguettes à bouts pointus.
Cela vous permet de varier vos pains sans pour autant passer plus de temps en production.

Version PLATINUM

Chariot de support : Socle en inox sur roulettes sur lequel la façonneuse va venir se fixer.

	STANDARD	BRONZE	SILVER	GOLD	PLATINUM
PPR		✓	✓	✓	✓
Alvéo+			✓	✓	✓
Pointop				✓	✓
Chariot					✓

AUTRES ACCESSOIRES / OPTIONS		
	<ul style="list-style-type: none"> Guides pour pains courts 	Va calibrer les pains pour assurer une régularité de longueur. Epaisseur réglable : 25 ou 42mm
	<ul style="list-style-type: none"> Guide Pain de mie 	Permet de calibrer les pains court et les découper en sortie en 3 ou 4 pour mettre dans les moules
	<ul style="list-style-type: none"> Tapis d'alimentation avant 	Conseillé pour une alimentation par balancelle pour une bonne régularité de produits
	<ul style="list-style-type: none"> Chariot sur roulettes 	Socle sur laquelle la façonneuse vient se fixer
	<ul style="list-style-type: none"> Commandes à gauche 	Selon configuration du labo, des commandes à gauche seront plus accessibles
	<ul style="list-style-type: none"> Carters inox 	Plus hygiénique Facilite le nettoyage Prolonge la vie de votre machine
	<ul style="list-style-type: none"> Tapis d'évacuation 1, 2 ou 3m 	Facilite la récupération des pâtons. Permet de travailler à plusieurs si besoins

PRESENTATION

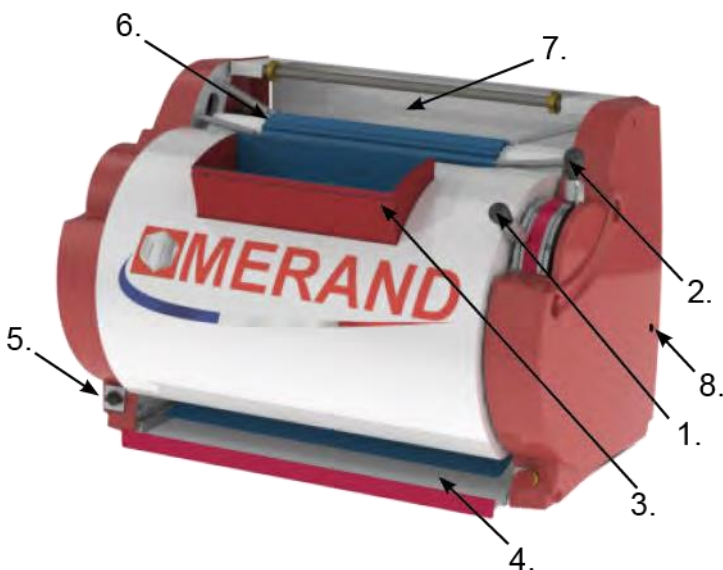

- 1.— Réglage de l'allonge.
- 2.— Réglage du laminage.
- 3.— Goulotte de sécurité.
- 4.— Tapis de contretable.
- 5.— Commutateur 0 / 1 / Start.
- 6.— Tapis formeur (léger ou lourd).
- 7.— Introduction du kit Pointop.
- 8.— Bouton de réarmement.

POIDS — COLISAGE

Poids net : 150 Kg

Emballage sur palette avec caisse carton :

Poids brut : 160 Kg

Dimensions (Longueur X Largeur X Hauteur) : 1,05m X 0,85m X 0,90m.

Emballage sur palette avec caisse bois () :*

Poids brut : 195 Kg

Dimensions (Longueur X Largeur X Hauteur) : 1,20m X 0,95m X 0,90m.

(*) Caisse pleine maritime, bois non traité

HYGIENE — SECURITE

La façonneuse TREGOR TRADITION est conforme :

- à la directive machine 89/392 CEE.
- au code du travail.

ENCOMBREMENT

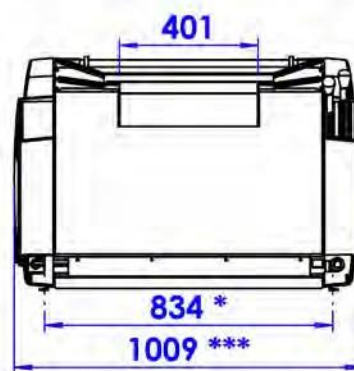
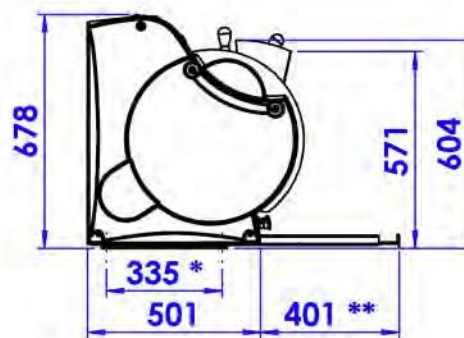

- * Entre-axe fixation
- ** Tablette sortie
- *** Option Inox = 998mm

CARACTERISTIQUES ELECTRIQUES

- 380 Volts / 50 Hz / 0,55Kw / 1,75 A
 - 380 Volts / 60 Hz / 0,55 Kw / 1,75 A
 - 220 Volts / 50 Hz / 0,55 Kw / 2,90 A
 - 220 Volts / 60 Hz / 0,55 Kw / 2,90 A
- Alimentation :* câble de 4m avec prise mâle TRI + T + N
- Vitesse de rotation moteur :*
- 880 Tr/mn en 50 Hz
 - 1080 Tr/mn en 60 Hz



MERAND

Le maître d'œuvre de la pâte

Distribué par :