

# CHAMBRE DE DETENTE

## Modèle EasyRest chargement & vidage automatique

### UTILISATION

Machine permettant un repos des pâtons, avec un chargement automatique à partir d'une diviseuse volumétrique et un vidage automatique vers une façonneuse ou une bouleuse.

### CAPACITES (\*)

Modèle	BER-90/65
Nombre de poches total	90
Nombre de poche utiles	65
Nombre de balancelles total	90
Longueur armature	300 mm
Poids maxi / poche	580gr (rondin)

**Groupe automatique :** Diviseuse volumétrique + chambre de détente + façonneuse + Tapis d'évacuation

(\*) : Information données à titre indicatif pour un passage en diviseuse volumétrique sans pointage en pétrin. Elles peuvent varier en fonction de la nature de la pâte (% de levure, t° de la pâte, t° du local, temps de pointage.)

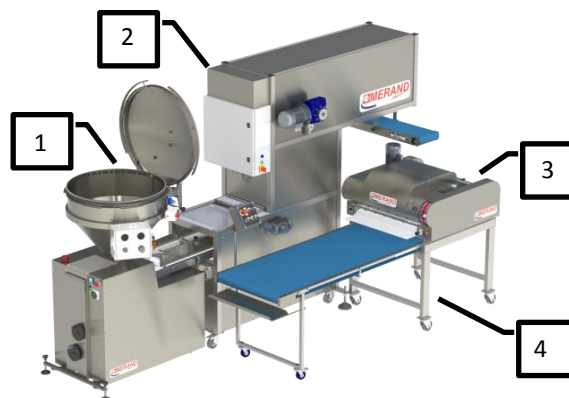

### CARACTERISTIQUES

**Structure monobloc réalisée en mécano-soudé tubulaire inox.**  
Résistance et rigidité optimum.

**Chargement avec des pâtons en rondin**  
Il permet le chargement en préservant la forme des pâtons pré-allongés par le système MF2S®.



**Chargement avec des pâtons en boule**  
Il permet le chargement en préservant la forme des pâtons pré-boulés.

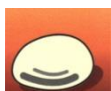

**Modularité des configurations**  
Permet de s'adapter à vos locaux et à vos méthodes de travail.

**Machine montée sur 4 roulettes dont 2 freins.**  
Facile à déplacer grâce aux roulettes polyamides Ø80.

**Chambre de détente entièrement carterisée**  
Habillage en Dibond® inaltérable. Sécurité et hygiène optimum.

**Farineur central**  
Permettant de fariner la poche des poches avant leur chargement.

**Groupe très compact**  
Le groupe permet des configurations en ligne ou en « u » extrêmement compact.

**Poches en Nyltex**  
Pour une meilleure hygiène et nettoyage facilité.

**Lampes UV**  
Cycle automatique de nettoyage germicide.

### OPTIONS

**Pack Pro (1 ventilateur + 1 extracteur humidité)**  
Permettant le séchage des gouttières pendant le cycle automatique de nettoyage germicide.

**Tapis de vidage**  
Le tapis de vidage 1 mètre permet un vidage extérieur.  
Le tapis de vidage 1,5 mètre avec inverseur de sens permet une double sortie.

**Centralisation de commande**  
Permet de piloter tout le groupe à partir d'un pupitre.



MERAND Mécapâte S.A. ■ Z.I de la Turbanière ■ BRECE ■ B.P 93329 ■ 35533 NOYAL / VILAINE CEDEX ■ FRANCE

+33 (0)2 99 04 15 30 ■ Fax +33 (0)2 99 04 15 31 ■ e-mail : salesdpt@merand.fr ■ site : www.merand.fr

## PRESENTATION

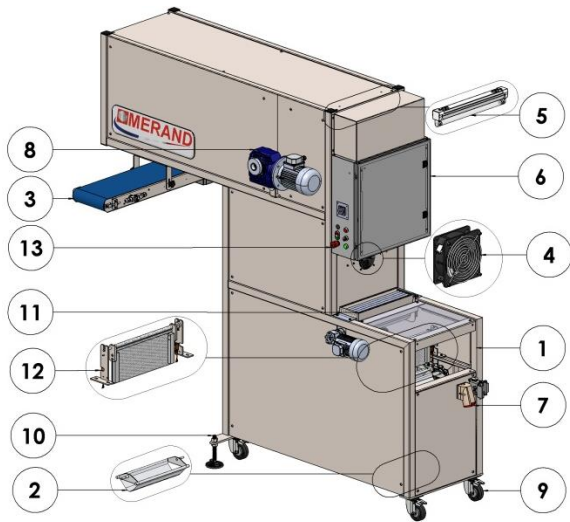

1. Zone de chargement.
2. Balancelle équipée d'une poche en Niltex®.
3. Tapis de vidage.
4. Ventilateur + extracteur (devant).
5. Germicide équipé d'une lampe UV.
6. Armoire électrique.
7. Prises pour raccordement diviseuse volumétrique.
8. Moteur d'entraînement.
9. Roulettes Ø80 & roulettes frein Ø80.
10. Vérin stabilisateurs.
11. Farineur central sur variateur.
12. Système de détection pâte.
13. Boutons de commandes.

## ENCOMBREMENT

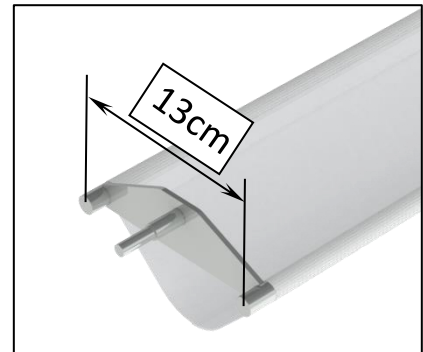
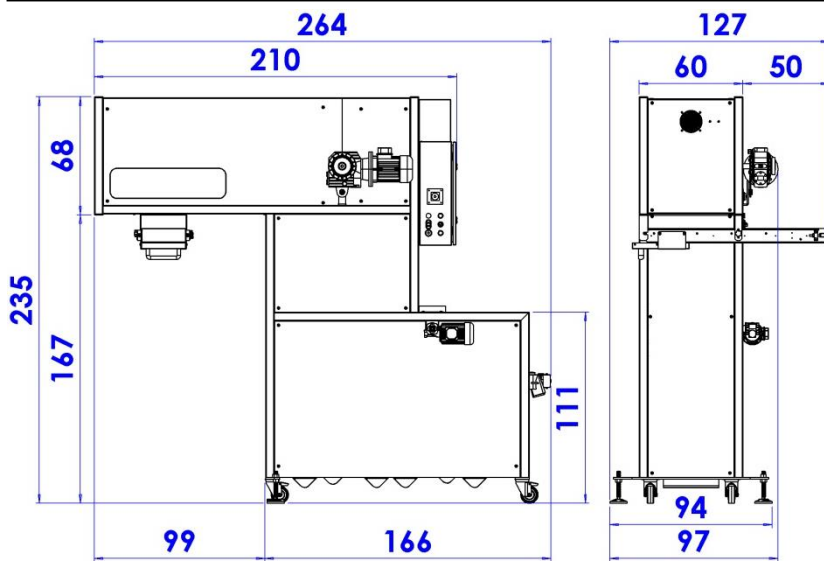

Dimensions données en cm.

### POIDS - COLISAGE

Modèle	Poids en Kg
BER-90/65	500kg

### CARACTERISITQUES ELECTRIQUES

- 400 V – 50 Hz – 0,7 Kw – 2,5 A
- 400 V – 60 Hz – 0,8 Kw – 2,5 A
- 220 V – 50 Hz – 0,7 Kw – 4 A
- 220 V – 60 Hz – 0,8 Kw – 4 A

### HYGIENE - SECURITE

La chambre de repos EasyRest est conforme :

- A la directive machine 2006/42/CE
- Au code du travail.

Distribué par :



Z.I. de La Turbanière • BRÉCÉ • 35530 NOYAL SUR VILAINE • FRANCE  
 © +33 (0)2 99 04 15 30 • Fax +33 (0)2 99 04 15 31  
 • internet : <http://www.merand.fr>

**MERAND Mécapâte S.A • Z.I. de la Turbanière • BRECE • B.P 93329 • 35533 NOYAL / VILAINE CEDEX • FRANCE**  
 ☎ + 33 (0)2 99 04 15 30 • Fax + 33 (0)2 99 04 15 31 • e-mail : [salesdpt@merand.fr](mailto:salesdpt@merand.fr) • site : [www.merand.fr](http://www.merand.fr)