

# CÁMARA DE REPOSO

**Modelo BALANCELLE COMPACT PAGE**  
**con carga manual y descarga automática**

## USO

Máquina para reposar piezas de masa, con carga manual y vaciado automático a una formadora ubicada al interior.



## CAPACIDADES (\*)

Modelo	Anchura del cangilon (en cm)	Número de cangilones totales	Número de cangilones útiles	capacidades* en		
				baguettes (330 gr)	panes (550 gr)	Panes gordos (900 gr)
PAGE-COM-56/43	17	56	43	495 / 387	440 / 344	330 / 258
PAGE-COM-70/54	14	70	54	552 / 432	483 / 378	—

(\*) : Información dada a título indicativo para un funcionamiento de la cámara sin reposo en amasadora. Pueden variar según la naturaleza de la masa (% de levadura, temperatura de la masa, temperatura del local, tiempo de fermentación)

**Grupo de trabajo semi-automático:** Cámara de reposo + formadora al interior.

## CARACTERÍSTICAS

**Pequeño tamaño para una máxima capacidad.**  
Optimización del espacio en su panadería.

**Trabajo realizado a una altura ergonómica.**

- Altura de la mesa de trabajo: 93 cm
- Altura de la mesa de moldeo: 83 cm

**Máquina montada sobre 6 ruedas, 2 con freno.**  
Fácil de mover. Ruedas de poliamida de Ø80.

**Estructura de chapa de acero 20/10, doble espesor en los laterales.**  
Resistencia y rigidez óptimas.

**Cara interna plana de los flancos.**  
No hay retención de polvo de harina.

**Alimentación por botón de los cangilones.**  
Muy fácil de usar y ergonómico.  
Permite la carga continua de la formadora.

**Cangilones de Nyltex de doble capa sin velcro.**  
Altamente resistentes con tejido de baja retención de humedad y sin zonas de retención de bacterias.

**Un bloque de terminales para la conexión de la formadora y la divisora.**  
Permite alimentar las máquinas asociadas.

**Regulador de velocidad variable**  
Permite adaptar la velocidad de la cinta de vaciado al ritmo de trabajo.

**Camara totalmente encapsulada**

Cubierta de Dibond® inalterable y carcasa de chapa pintada. Seguridad e higiene óptimas.

## OPCIONES

**Mesa de trabajo recubierta de fieltro.**

Estructura reforzada, se puede manejar con una sola mano.

**Kit de higiene (lámparas UV + 2 extractores de aire)** Lámpara UV con acción germicida y temporizador automático.  
2 extractores de aire para el secado del cangilon.  
Conmutación eléctrica si no es de 380V/50Hz.

**Moduloclips para la partición.**

Permite la división de los cangilones en nidos.

**Pedal de impulso**

Complementa la alimentación por botón.  
Puede colocarse delante de la báscula Compact PAGE según se desee.

## PRESENTACIÓN

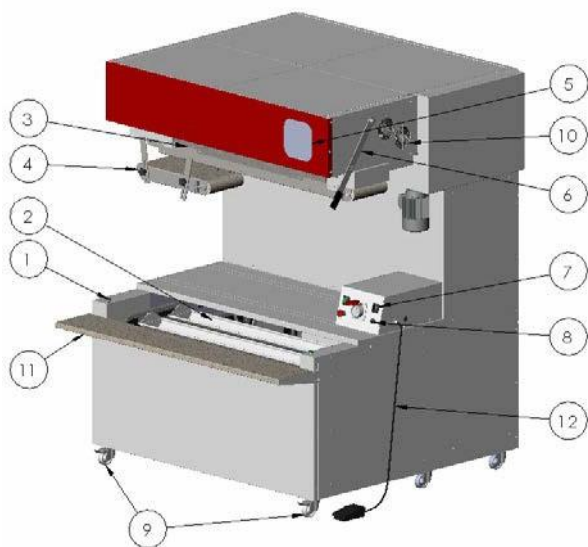

- 1- Botones de impulso
- 2- Cangilones
- 3- Cinta de vaciado
- 4- Cinta de transferencia
- 5- Ventana para ver la balanza antes de voltear
- 6- Palanca de giro desembragable
- 7- Selector: llenado, vaciado, opción germicida
- 8- Variador de velocidad para la cinta de vaciado
- 9- 6 ruedas con freno Ø80 de las cuales 2 con freno
- 10- Opción de kit de higiene
- 11- Opción de mesa de trabajo
- 12- Opción de pedal de impulso

## ESPACIO

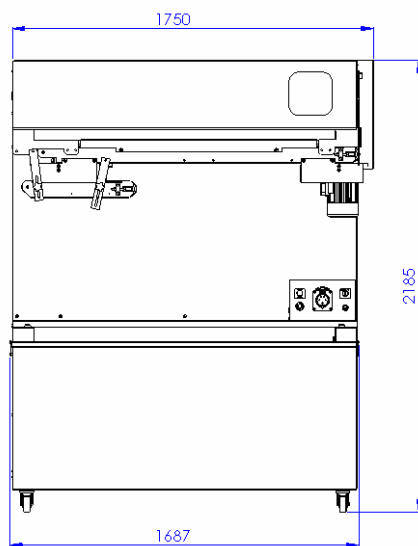
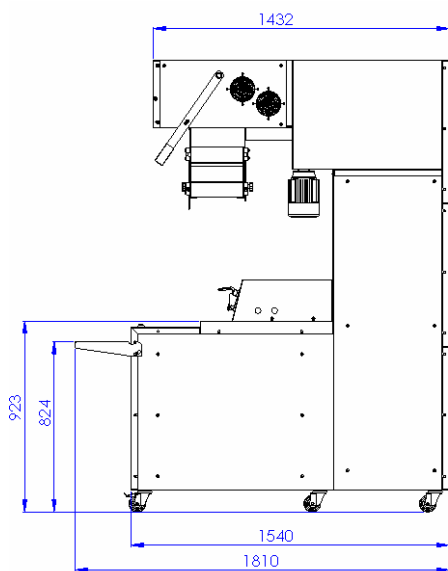

2 anchuras de cangilon

2 anchuras de moduloclips

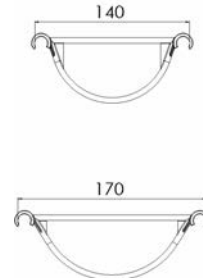

### PESO - EMBALAJE

Modelo	Peso en Kg
COMPACT PAGE	530

### HIGIENE - SEGURIDAD

La cámara COMPACT PAGE cumple con la normativa :

- Directiva sobre máquinas 2006/42/CE.
- El Código del Trabajo.

### CARACTERÍSTICAS ELÉCTRICAS

- 400 Volts / 50 Hz / 0,5 kW max. / 2 A max.
- 400 Volts / 60 Hz / 0,6 kW max. / 2 A max.
- 230 Volts / 50 Hz / 0,5 kW max. / 3,4 A max.
- 230 Volts / 60 Hz / 0,6 kW max. / 3,4 A max.

*Alimentación: cable de 5 m con enchufe TRI + T + N*

Distribuida por :



MÉRAND Mécapâte S.A. • Z.I. de la Turbanière • BRÉCÉ • 35530 NOYAL SUR VILAINE • FRANCE  
 ☎ + 33 (0)2 99 04 15 30 • Fax + 33 (0)2 99 04 15 31 • internet : <http://www.merand.fr>