

ВЕРТИКАЛЬНАЯ ФОРМОВОЧНАЯ МАШИНА

Модель TREGOR PPR (FVTR)

ПРИМЕНЕНИЕ

- Тестоформовочная машина предназначена для удлинения и формовки заготовок.
- Вес от 50 г. до 1 450 г.
- Норма производства: до 1 800 шт/час в зависимости от веса заготовок (около 1500 багетов в час).

ХАРАКТЕРИСТИКИ

Система прокатки между 3 рулонами: PPR

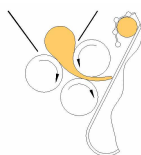

Постепенная прокатка для лучшей формовки (1 рулон при-прокатки + 2 рулона прокатки).

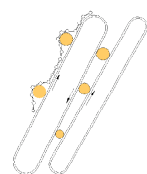

Система раскатывания между двумя движущейся лентами. (компактная машина)

Хорошее раскатывание, заготовки делают много обороты и хорошо скатаны в машине.

Алюминиевые пищевые стороны (12 мм) гарантируют сохранение регулирование фабрики как:

- Параллелизм между рулонами.
- Нижняя часть и угол между 2 лентами.

Лёгкое демонтажное 2 лентах в 25 мм среди 5 мм для обратного лента:

- Лёгкое техническое обслуживание.
- Более низкие затраты для клиента.
- Экономия времени для инженера.

Откидной резервуар безопасности, и сменные скреперы:

- Лёгкий проход для технического обслуживание.
- Лёгкое демонтажное скреперов для очистки.
- Лёгкое обслуживание, более высокая сохранение рулонов.

2 селектора с 36 оборотами для регулировки прокатки и раскатывание:

Это разрешает большую точность и надёжность регулирование.



Лента шерсти, толщиной 7 мм :

- Лучшее формование и лучший аспект форменных заготовок.
- Хорошая поддержка лента конвейера в течение формовки и более высокая сохранение оборудования.

ПРИНАДЛЕЖНОСТИ - ВАРИАНТЫ

- Контроль ручки слева.
- Формовочная машина на колёсиках.
- Загрузка тестозаготовок.
- Кит питание на ленте выгрузка тестозаготовок
- Гид для коротких хлебов: гид для квадратных хлебов, булочек, хот-дога.
- POINTOP: Для формовки багетов.
- ROLLS COUP: формование хлебца. (2,3,4,5,6 или 8)
- Машина на колёсиках.

ПРЕДСТАВЛЕНИЕ



- 1- Регулирование раскатки
- 2- Регулирование прокатки
- 3- Резервуар безопасности
- 4- Лента приема конвейера
- 5- Лента для формавание
- 6- Выключатель 0-1 Старт

РАЗМЕРЫ

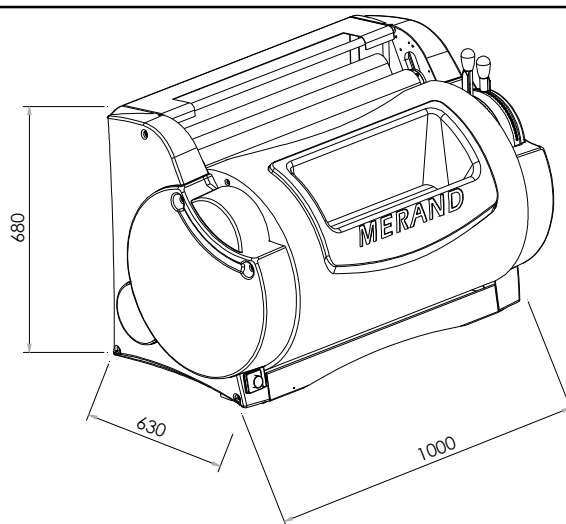

Глубина 830 мм

Фиксация поддержки тестоформовочной машине на на колёсиках или лента разгрузки.: 830 мм

ЗВУКОВЫЕ ХАРАКТЕРИСТИКИ

Бесшумная система передачи:

Гарантирует очень низкий уровень звука.(уровень звукового давления А и времени ниже 70 Дб).

ВЕС - УПАКОВКА

Вес нетто: 165 кг

Картонная упаковка :

Вес брутто: 180 кг

Размеры: (Длина X Ширина X Высота):
1,05 м X 0,90 м X 0,90 м.

Деревянная упаковка: (*)

Вес брутто: 230 кг

Размеры: (Длина X Ширина X Высота):
1,05м X 0,90м X 0,90м.

ЭЛЕКТРИЧЕСКИЕ ХАРАКТЕРИСТИКИ

- 380 Volts / 50 Hz / 0,55Kw / 1,75 A
 - 380 Volts / 60 Hz / 0,55 Kw / 1,75 A
 - 220 Volts / 50 Hz / 0,55 Kw / 2,90 A
 - 220 Volts / 60 Hz / 0,55 Kw / 2,90 A
- Электропитание:* кабель 4 м. TRI + T + N
- Скорость вращения двигателя:*
- 880 обороты /мин. в 50 Hz
 - 1080 обороты /мин. в 60 Hz

ГИГИЕНА - БЕЗОПАСНОСТЬ

Машина TREGOR в соответствие с :

- 89/392 ЕЭС директивой машины.
- Трудовым кодексом.

 **Mécapâte**
MERAND
Le Maître d'œuvre de la pâte

Дистрибьютор: