

ОБЪЕМНЫЙ АВТОМАТИЧЕСКИЙ ДЕЛИТЕЛЬ

Модель DAM 1 поршень

ПРИМЕНЕНИЕ

Деление и автоматическое взвешивание теста для хлеба и багетов (объемная система).

МОЩНОСТЬ

Скорость от 1 100 до 2 400 штук заготовок в час. (*)

(*) : Информация меняется в зависимости от типа теста.

ХАРАКТЕРИСТИКИ

Модель	Диаметр поршня	Миним. вес заготовок (*)	Макс. вес заготовок (*)
DAM 80	80 см	30 г	300 г
DAM 110	110 см	60 г	600 г
DAM 120	120 см	100 г	1 000 г

Интегрированная система округления на разгрузки конвейера.

Позволяет округлить заготовки перед погрузкой в комнату отдыха.

Экономический метод который требует меньше

Система фильтрация масла.

Автоматическое закрытое смазывание механизмов с процессом рециркуляции после фильтрация. Как следствие: низкое потребление масла.

Очень низкая машина:

Легкая погрузка в резервуаре без грузоподъемника.

Машина на колесо:

Позволяет двигать машину быстро и легко.



Механический мукомол

Позволяет избежать склеивание кусков до загрузки в комнату отдыха.

Цифровой счетчик заготовок теста.

Когда достигает номер необходимых кусков машина останавливается автоматическом образом.

Резервуар 160 кг теста из нержавеющей стали с крышкой.

ПРИНАДЛЕЖНОСТИ - ВАРИАНТЫ

Резервуар 100 Кг теста.

Картеры из нержавеющей стали.

ПРЕДСТАВЛЕНИЕ

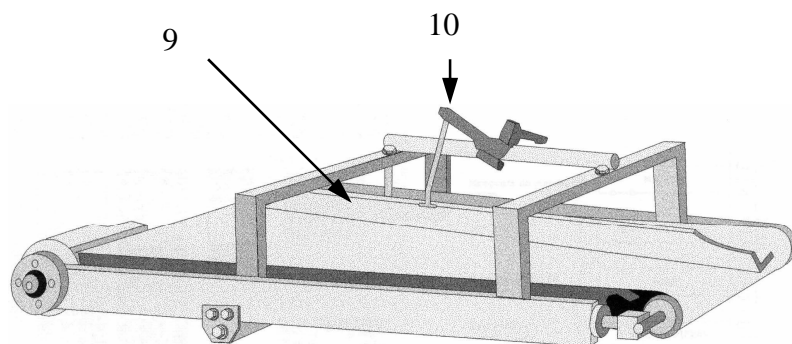
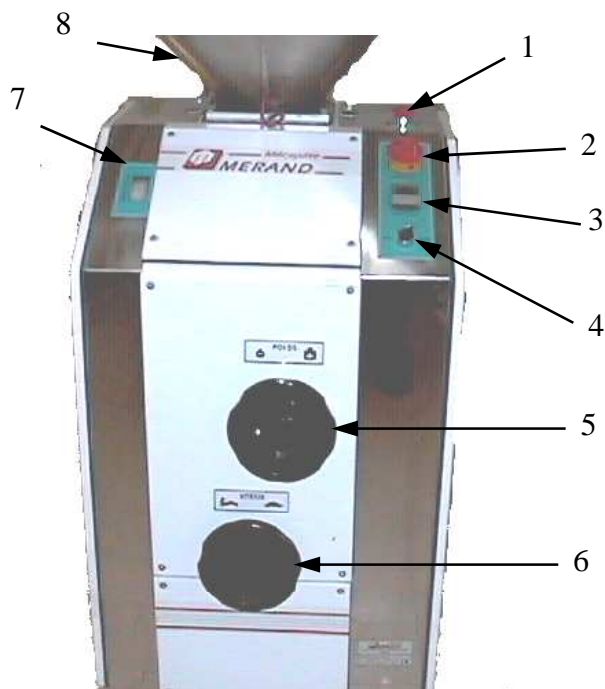

- 1- Аварийная кнопка
- 2- Включатель
- 3- Цифровой прилавок кусков
- 4- Кнопка для мукомола
- 5- Ручной стабилизатор веса
- 6- Ручной стабилизатор скорости
- 7- Показ выделенного веса
- 8- Резервуар
- 9- Окружатель на разгрузки конвейера
- 10- Ручка регулирования округления

РАЗМЕРЫ

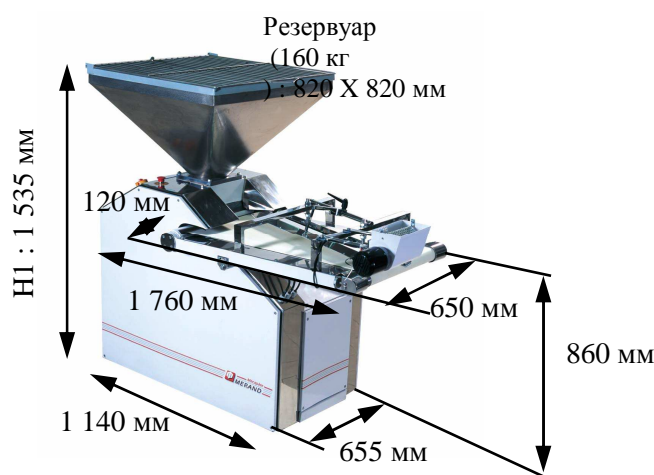

H1 : Резервуар 160 кг

ВЕС - УПАКОВКА

Вес нетто: 500 кг

Картонная упаковка :

Вес брутто: 550 кг

Размеры: (Длина X Ширина X Высота) :
1,00 м X 2,00 м X 1,50 м

Деревянная упаковка: () :*

Вес брутто: 600 кг

Размеры: (Длина X Ширина X Высота):
1,00 м X 2,00 м X 1,50 м

ЭЛЕКТРИЧЕСКИЕ ХАРАКТЕРИСТИКИ

- 380 Volts / 50 Hz / 2,25 Kw / 7,0 A
 - 380 Volts / 60 Hz / 2,25 Kw / 7,0 A
 - 220 Volts / 50 Hz / 2,25 Kw / 7,0 A
 - 220 Volts / 60 Hz / 2,25 Kw / 7,0 A
- Электропитание: кабель 3 м. TRI + T + N

Mécapâte
MERAND
Le Maître d'œuvre de la pâte

Дистрибьютор:

ГИГИЕНА - БЕЗОПАСНОСТЬ

Делитель Diva в соответствие с :

- 89/392 ЕЭС директивой машины.
- Трудовым кодексом.