

SCARIFICATEUR « GRIGNE PAIN[®] »

Modèle standard 1 poste de travail

UTILISATION

Scarification automatique coupe oblique et / ou droite de pains, baguettes, 1/2 baguettes, 1/3 baguettes et petits pains.

CAPACITES

Vitesse allant jusqu'à 12 filets par minute.
Modèle A : Filets jusqu'à 650 X 900 (9 alvéoles maximum).
Modèle B : Filets jusqu'à 900 X 900 (12 alvéoles maximum).
Modèle C : Filets jusqu'à 1000 X 900 (13 alvéoles maximum). (*)

(*) Autres dimensions possibles : nous consulter.

CARACTERISTIQUES

Structure mécano-soudée en acier inoxydable .

Système de coupe en acier inoxydable 18/10.

Longueur, profondeur et angle de coupe réglable.
 La régularité et la rapidité de scarification sont assurées.

Machine adaptable à tous types de filets mécanisables.

Passage de coupe oblique à coupe droite sans interruption de cadence.

Machine montée sur roulette :
 Permet un déplacement de la machine rapide et sans effort.

EXEMPLES DE SCARIFICATIONS

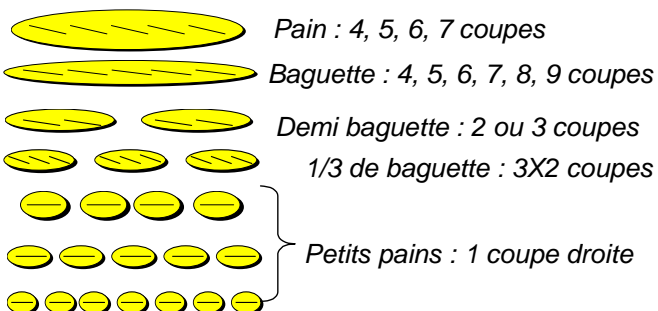

Machine standard en acier inoxydable. Un poste de travail.

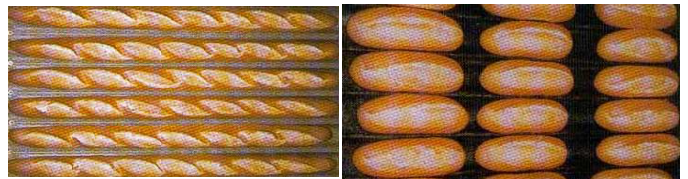

Fonctionnement électro-pneumatique.
 (Compresseur hors fourniture)

AUTRES MODELES

Scarificateur intégré à une ligne automatique.

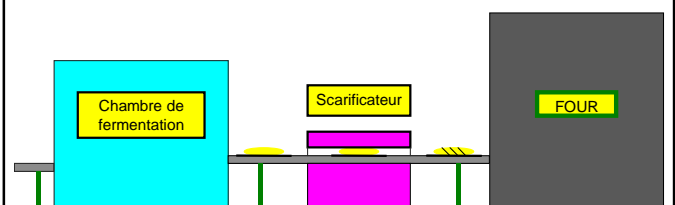

Scarificateur installé sur convoyeur.

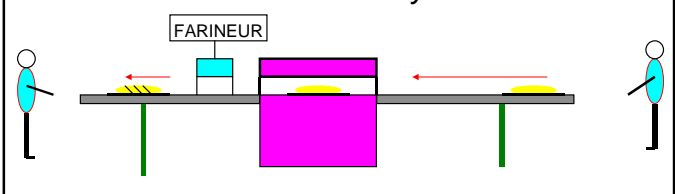

PRESENTATION

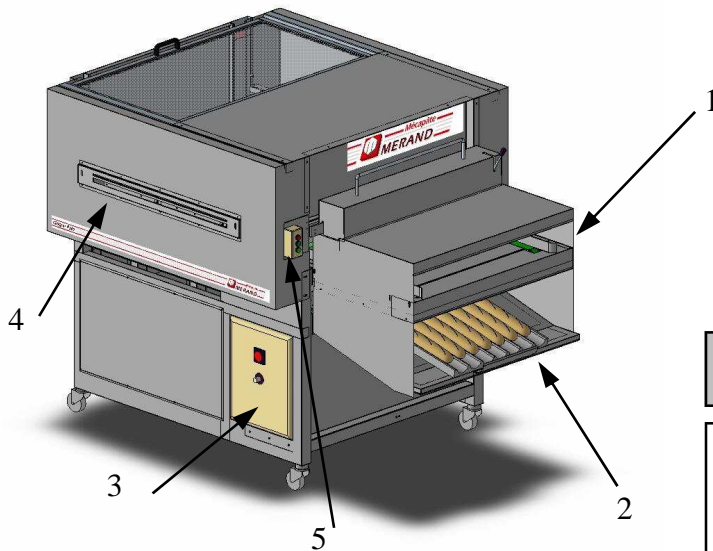

Principe de fonctionnement.

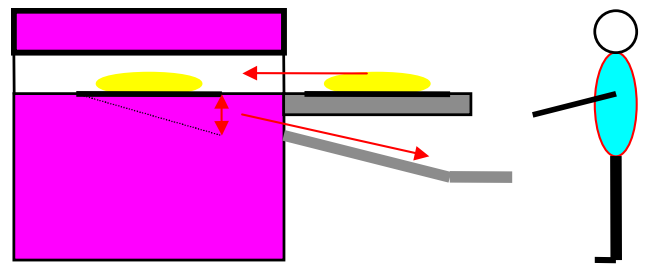

ENCOMBREMENT



Accès à l'arrière nécessaire de 0,45 m + passage d'une personne pour accéder aux têtes de coupe.
Accès sur le côté gauche pour réglages.

POIDS — COLISAGE

Poids net : 400 Kg

Emballage sur palette avec caisse carton.

Emballage sur palette avec caisse bois () :*
2,4 x 1,7 x 1,7 m 500 kgs

(*) Caisse pleine maritime, bois non traité, à claire-voies

CARACTERISTIQUES ELECTRIQUES ET PNEUMATIQUES

- Puissance : 1 Kw.
- Tension : 220/380 Volts tri+t.
- Air comprimé : Air sec non lubrifié (40 NL/mn—0,2 m³ / h (compresseur non fourni).
- Pression d'utilisation : 5 à 6 bars.

HYGIENE — SECURITE

Le scarificateur grigne pain[®] est conforme :

- à la directive machine 89/392 CEE.
- Au code du travail.

Mécapâte
MERAND
Le Maître d'œuvre de la pâte

Distribué par :