

FACONNEUSE HORIZONTALE

Modèle ARMOR I

UTILISATION

- Ensemble pour façonner des pâtons de 200gr à 2kg.
- Cadences de production : jusqu'à 2000 pâtons par heure en fonction du poids des pâtons.
- Possibilité de découpe pour obtenir des petits pains de forme allongée.

CARACTERISTIQUES



Système de pré laminage et laminage (dont Alveo +®) :

Un laminage progressif pour un meilleur façonnage (1 rouleau de pré laminage Alveo+® pour conserver la structure alvéolaire de la mie en limitant le dégazage, et 2 rouleaux de laminage).
Tapis d'Alimentation pour une meilleure introduction des pâtons dans le laminage.



Système d'allonge :

- Allonge sur table fixe sans échauffement de la pâte.

2 Volants indicateur pour le réglage du laminage et de l'allonge :

Grande précision des réglages
Fiabilité des réglages dans le temps.

Flanc en aluminium de 12 mm garantissant le maintien des réglages usines fondamentaux tels que :

- Alignement du rouleau laminoir par rapport au tapis coursier.
- Parallélisme du tapis coursier par rapport à la table fixe.

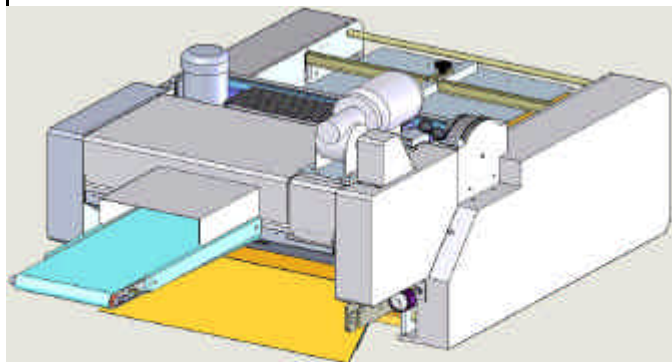

Kit formeur pour bouts pointus Pointop® :

Se glisse facilement entre le tapis de la façonneuse et la table fixe pour obtenir des baguettes ou pains à bouts pointus.

ACCESSOIRES / OPTIONS



Guide pour pains calibrés, hot dog pains courts, pains en moule (Se place facilement entre le tapis de la façonneuse et la table fixe pour obtenir des pains à la longueur

Système de découpe petits pains : Rolls-coup® réglable (allonge d'une baguette puis découpe en 2, 3, 4 ou 6).

Entraxe entre les couteaux extérieurs : 40 cm pour des pâtons de 350 gr (*).

Farineur motorisé :

Fleurage des pâtons entre la Volute et la 1ère allonge finale pour éviter le collage et améliorer l'aspect final des pâtons façonnés.

(*): jusqu'à 55 cm possible en fonction de la nature de la pâte.

PRESENTATION

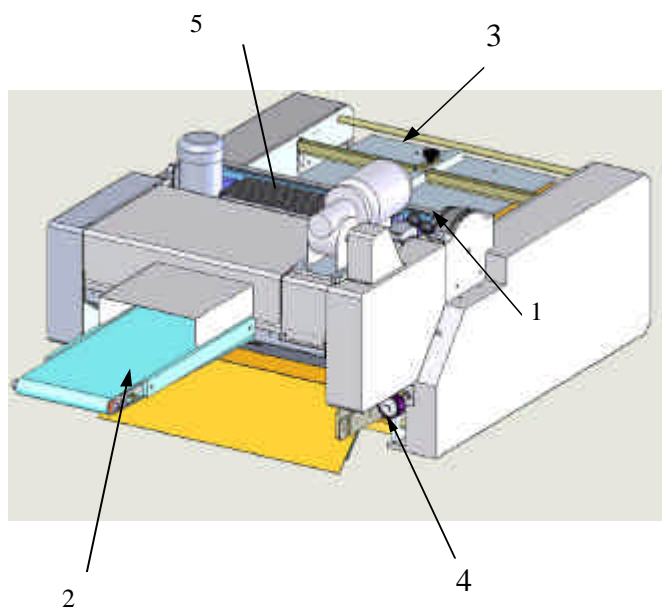

- 1— Réglage de la préallonge et du laminage.
2— Tapis d'alimentation.
3— Plateau de 1ère allonge.
4— Réglage de l'allonge.
5— Farineur (option).

POIDS—COLISAGE

Poids net : 300 Kg

Emballage sur palette avec caisse carton :

Poids brut : 275 Kg

Dimensions (Longueur X Largeur X Hauteur) :
2,5 m X 1,3 m X 1,1 m.

Emballage sur palette avec caisse bois () :*

Poids brut : 350 Kg

Dimensions (Longueur X Largeur X Hauteur) :
2,5 m X 1,3 m X 1.1 m.

(*) Caisse pleine maritime, bois non traité

HYGIENE — SECURITE

La façonneuse ARMOR I est conforme :

- À la directive machine 89/392 EEC
- Au code du travail.

ENCOMBREMENT

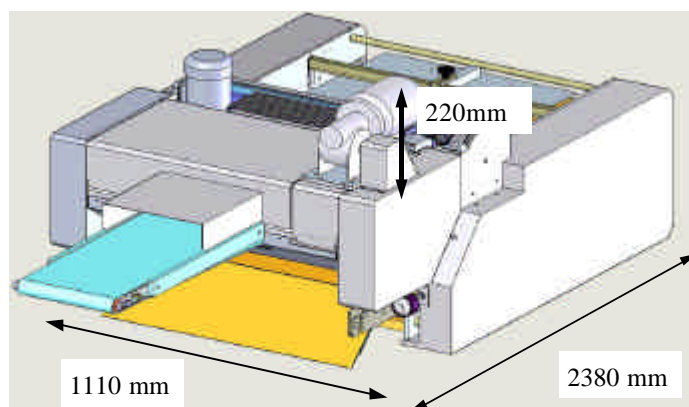

CARACTERISTIQUES ELECTRIQUES

- 380 Volts / 50 Hz / 1.1 Kw / 3 A
 - 380 Volts / 60 Hz / 1.1 Kw / 3 A
 - 220 Volts / 50 Hz / 1.1 Kw / 5 A
 - 220 Volts / 60 Hz / 1.1 Kw / 5 A
- Alimentation : câble de 4m avec prise mâle TRI + T+N*



Distributed by :