

Modèle *ARMOR UNIVERSELLE + Dépose sur filets*

UTILISATION

- Ensemble pour façonner des pâtons de 200 gr à 1.5 kgs.
- Cadences de production : jusqu'à 1800 pâtons par heure en fonction du poids des pâtons.
- Possibilité de découpe pour obtenir des petits pains de forme allongée.
- Dépose automatique sur les filets de cuisson de toutes dimensions (maxi 800/1000) sans aucune modification.

CARACTERISTIQUES

Tapis d'alimentation avant.

Facilite l'introduction des pâtons dans le système de laminage en augmentant la capacité de production et préparant la pâte au laminage.

Système de pré-laminage et laminage (dont *Alvéo+*®)

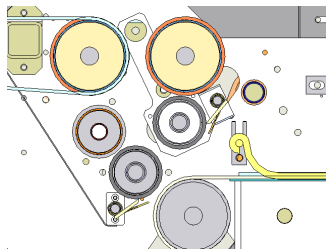

Un laminage progressif pour un meilleur façonnage (1 rouleau de pré laminage *Alvéo+*® pour conserver la structure alvéolaire de la mie en limitant le dégazage, et 5 rouleaux de laminage).

Farineur motorisé :

Fleurage des pâtons entre la pré-allonge et l'allonge finale pour éviter le collage et améliorer l'aspect final des pâtons façonnés.

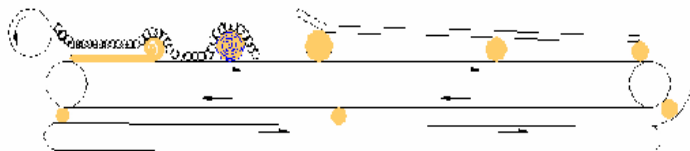

2 Systèmes d'allonge :

- Allonge supérieure avec calibrage des pâtons.
- Allonge inférieure sur un tapis à 3 positions avec le système C2A (Contrôle assisté de l'allongement).



Système de découpe petits pains *Rolls-coup*® réglable (allonge d'une baguette puis découpe en 2, 3, 4, 5 ou 6).

Système de récupération des extrémités pour assurer des longueurs et des poids réguliers. 3 jeux de *Rolls-coup* sont inclus avec la machine. Jeux supplémentaires sur devis.

Système écarteur de petits pains façonnés (après l'opération de découpe).

Evite que les pâtons ne soient collés entre eux dans

Dépose automatique sur filets.

Dimensions réglables pour accepter la plupart des tailles de filets mécanisables.

Chargement dans les filets par un V de réaligement qui nécessite l'air comprimé.

Assure le bon positionnement des pâtons façonnés (ou découpés) dans les filets.



Tapis formeur pour bouts pointus : *Pointop*®.

(Se place facilement entre les deux tapis de la façonneuse pour obtenir des baguettes ou pains à bouts pointus).

ACCESSOIRES — OPTIONS

- Caleuse : permet d'aligner les pâtons façonnés sur un côté du filet pour faciliter la scarification automatique

PRESENTATION

ENCOMBREMENT

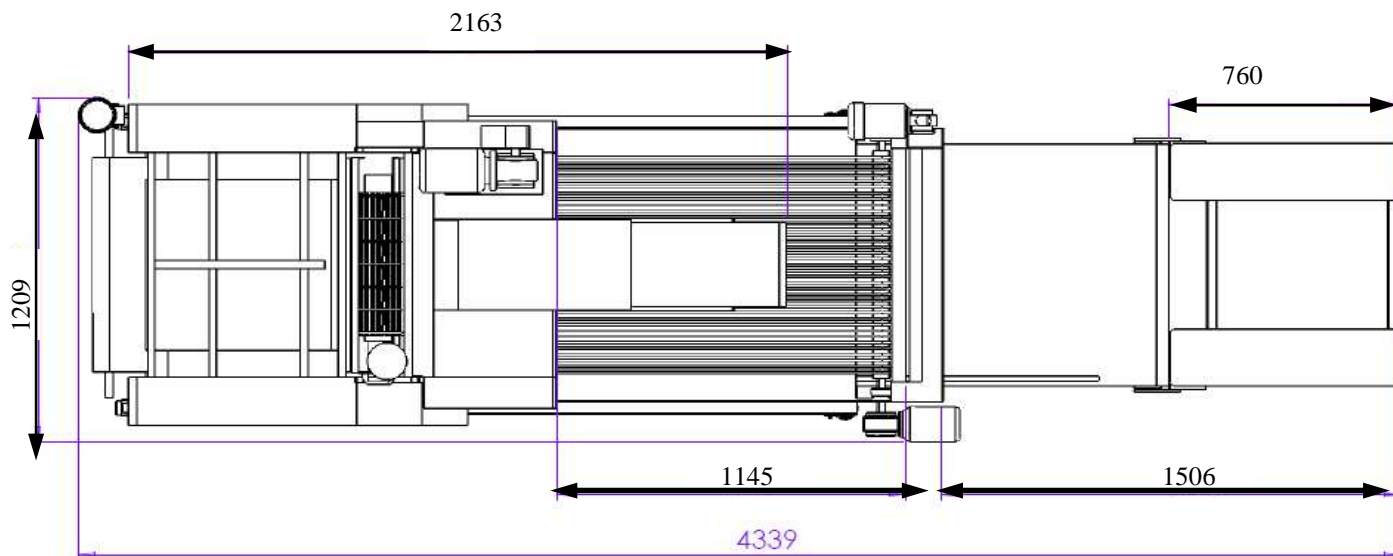

ARMOR U SUR DEPOSE

POIDS — COLISAGE

Poids net : 350 Kg

Emballage sur palette avec caisse carton :

Poids brut : 375 Kg

Dimensions (Longueur X Largeur X Hauteur) : 1,5 m X 1,4 m X 0,8 m.

Emballage sur palette avec caisse bois () :*

Poids brut : 425 Kg

Dimensions (Longueur X Largeur X Hauteur) : 1,5 m X 1,4 m X 0,8 m.

(*) Caisse pleine maritime, bois non traité

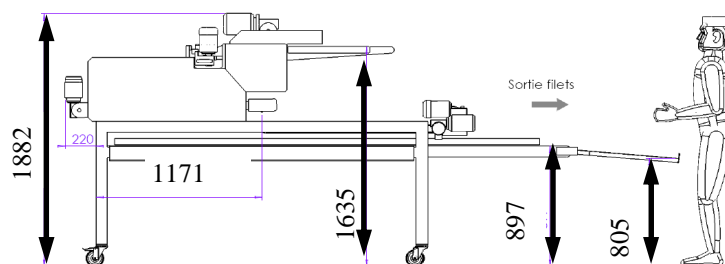

CARACTERISTIQUES ELECTRIQUES

- 380 Volts / 50 Hz / 0,92 Kw / 2,95 A
- 380 Volts / 60 Hz / 0,92 Kw / 2,95 A
- 220 Volts / 50 Hz / 0,92 Kw / 4,2 A
- 220 Volts / 60 Hz / 0,92 Kw / 4,2 A

Alimentation : câble de 4m avec prise mâle TRI + T + N.

HYGIENE — SECURITE

La façonneuse Armor Universelle est conforme :

- à la directive machine 89/392 CEE.
- Au code du travail.

Mécapâte
MERAND
Le Maître d'œuvre de la pâte

Distribué par :