

FACONNEUSE HORIZONTALE

Modèle **ARMOR I**

UTILISATION

- g Ensemble pour façonner des pâtons de 200 gr à 2 kg.
- g Cadences de production : jusqu'à 2 000 pâtons par heure en fonction du poids des pâtons.
- g Possibilité de découpe pour obtenir des petits pains de forme allongée.

CARACTERISTIQUES

Système de pré-laminage et laminage (dont **Alvéo+®**)



Un laminage progressif pour un meilleur façonnage (1 rouleau de pré-laminage Alvéo+® pour conserver la structure alvéolaire de la mie en limitant le dégazage, et 2 rouleaux de laminage).

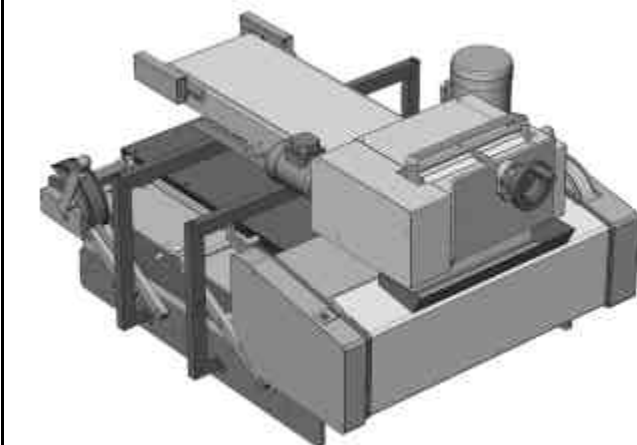

Façonneuse ARMOR I avec tapis de pré-laminage

Tapis formeur pour bouts pointus : **Pointop®**



Se glisse facilement entre le tapis de la façonneuse et la table fixe pour obtenir des baguettes ou pains à bouts pointus.

ACCESSOIRES / OPTIONS

Système d'allonge.

Allonge sur table fixe sans échauffement de la pâte.

Tapis coursier en laine sur trame synthétique de 5 mm d'épaisseur (largeur : 750 mm) :

- Meilleur façonnage et meilleur aspect des pâtons.
- Bonne tenue des tapis pendant le façonnage et plus grande longévité de ceux-ci.

2 sélecteurs à pointeaux pour le réglage du laminage et de l'allonge :

- Grande précision des réglages.
- Fiabilité des réglages dans le temps.

Flancs en aluminium de 8 mm garantissant le maintien des réglages usines fondamentaux tels que :

- Alignement du rouleau laminoir par rapport au tapis coursier.
- Parallélisme du tapis coursier par rapport à la table fixe.



Guide pour pains calibrés, hot dog, pains courts, pains en moule (Se place facilement entre le tapis de la façonneuse et la table fixe pour obtenir des pains à la longueur souhaitée).

Tapis de pré-laminage

Facilite l'introduction des pâtons dans le système de laminage en augmentant la capacité de production et préparant la pâte au laminage.

Système de découpe petits pains : **Rolls-coup®** réglable (allonge d'une baguette puis découpe en 2, 3, 4, ou 6).

Entraxe entre les couteaux extérieurs : 40 cm pour des pâtons de 350 gr (*).

Farineur motorisé

Fleurage des pâtons entre la pré-allonge et l'allonge finale pour éviter le collage et améliorer l'aspect final des pâtons façonnés.

(*) : jusqu'à 55 cm possible en fonction de la nature de la pâte.

PRESENTATION

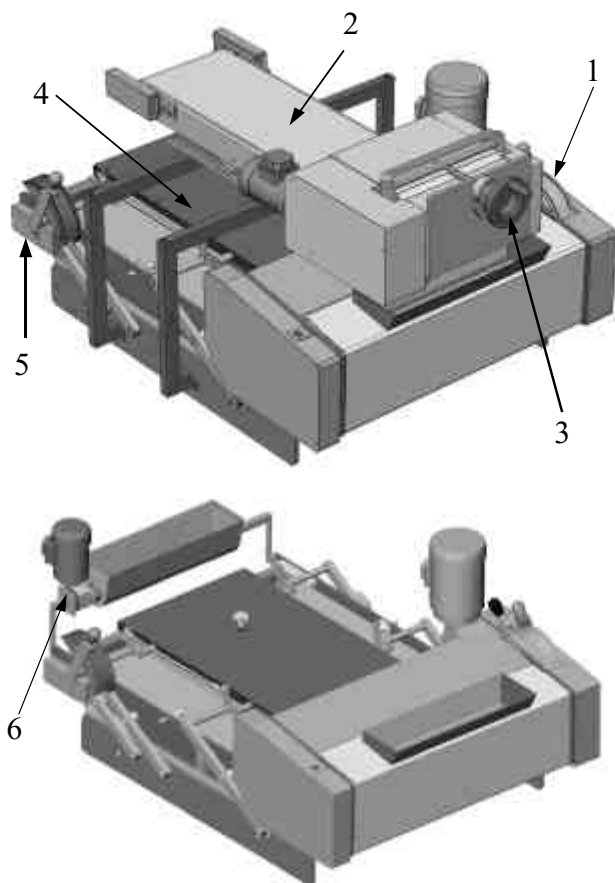

- 1—Réglage de l'allonge et du laminage.
- 2—Tapis de pré laminage (option).
- 3—Réglage du pré laminage.
- 4—Plateau de 1ère allonge .
- 5—Réglage de la 1ère allonge.
- 6—Farineur (option).

POIDS — COLISAGE

Poids net : 250 Kg

Emballage sur palette avec caisse carton :

Poids brut : 275 Kg

Dimensions (Longueur X Largeur X Hauteur) : 1,5 m X 1,4 m X 0,8 m.

Emballage sur palette avec caisse bois () :*

Poids brut : 300 Kg

Dimensions (Longueur X Largeur X Hauteur) : 1,5 m X 1,4 m X 0,8 m.

(*) Caisse pleine maritime, bois non traité

HYGIENE — SECURITE

La façonneuse ARMOR I est conforme :

- à la directive machine 89/392 CEE.
- Au code du travail.

ENCOMBREMENT

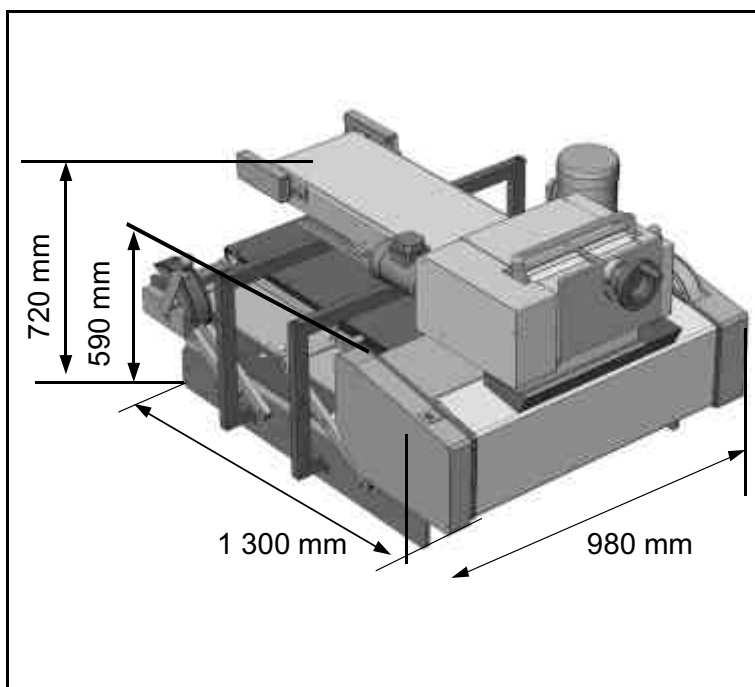

CARACTERISTIQUES ELECTRIQUES

- 380 Volts / 50 Hz / 0,5 Kw / 1,3 A
- 380 Volts / 60 Hz / 0,5 Kw / 1,3 A
- 220 Volts / 50 Hz / 0,5 Kw / 2,3 A
- 220 Volts / 60 Hz / 0,5 Kw / 2,3 A

Alimentation : câble de 4m avec prise mâle TRI + T + N.



Distribué par :