

FACONNEUSE VERTICALE Modèle **TREGOR PPR (FVTR)**

UTILISATION

- Machine pour laminer et façonner des pâtons.
- Poids de 30 grammes à 1 450 grammes.
- Cadences de production : jusqu'à 1 800 pièces par heure en fonction du poids des pâtons (environ 1500 baguettes par heure).

CARACTERISTIQUES

Système de pre-laminage et laminage entre 3 rouleaux : PPR (Prélaminage Progressif et Réglable).



Un laminage progressif pour un meilleur façonnage (1 rouleau de pré laminage + 2 rouleaux de laminage).

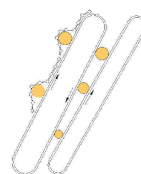

Système d'allonge entre deux tapis en mouvement (machine compact).

Bonne allonge, les pâtons font beaucoup de tours dans la machine et sont bien enroulés.

Flancs en aluminium alimentaire de 12 mm garantissant le maintien des réglages usines fondamentaux tels que :

- le parallélisme entre les rouleaux.
- Le pincement et l'angle entre les 2 tapis.

Démontage des 2 tapis en 25 mm dont 5 mm pour le tapis arrière :

- Maintenance plus facile.
- Coût des interventions plus faible pour le client.
- Gain de temps pour le technicien.

Goulotte de sécurité rabattable, et démontage des grattoirs par déclipage :

- Facilité d'accès pour l'entretien.
- Facilité de démontage des grattoirs pour le nettoyage.
- Entretien plus facile, plus grande longévité des rouleaux.

2 sélecteurs à pointeaux 36 trous pour un réglage optimisé du laminage et de l'allonge : Cela autorise une grande précision et une fiabilité des réglages.



Tapis de laine tissée, tramée de 7 mm d'épaisseur :

- Meilleur façonnage et meilleur aspect des pâtons façonnés.
- Bonne tenue des tapis pendant le façonnage et plus grande longévité de ceux ci.

ACCESSOIRES — OPTIONS

- Système **Rolls-coup**[®] permet d'obtenir des petits pains (Existe en découpe 2, 3, 4, 5, 6 ou 8)
- **Guides** pour pains carrés, pains de mie, pains courts,...
- Système **Pointop**[®] (façonnage de baguettes et pains courts avec bouts pointus).
- Commande à gauche (à préciser à la commande).
- Chariot sur roulette.
- Tapis d'alimentation (conseillé pour une alimentation par balancelle).
- Kit d'adaptation sur tapis d'évacuation déjà existant.
- Guide pour pains carrés, hot dog, pains courts.

PRESENTATION



- 1—Réglage de l'allonge.
- 2—Réglage du laminage.
- 3—Goulotte de sécurité.
- 4—Tapis de contre-table.
- 5—Tapis formeur (léger ou lourd).
- 6—Commutateur 0-1-Start.

POIDS — COLISAGE

Poids net : 165 Kg

Emballage sur palette avec caisse carton :

Poids brut : 180 Kg

Dimensions (Longueur X Largeur X Hauteur) : 1,05 m X 0,90 m X 0,90 m.

Emballage sur palette avec caisse bois () :*

Poids brut : 230 Kg

Dimensions (Longueur X Largeur X Hauteur) : 1,05 m X 0,90 m X 0,90 m.

(*) Caisse pleine maritime, bois non traité

HYGIENE — SECURITE

La façonneuse TREGOR est conforme :

- à la directive machine 89/392 CEE.
- Au code du travail.

ENCOMBREMENT

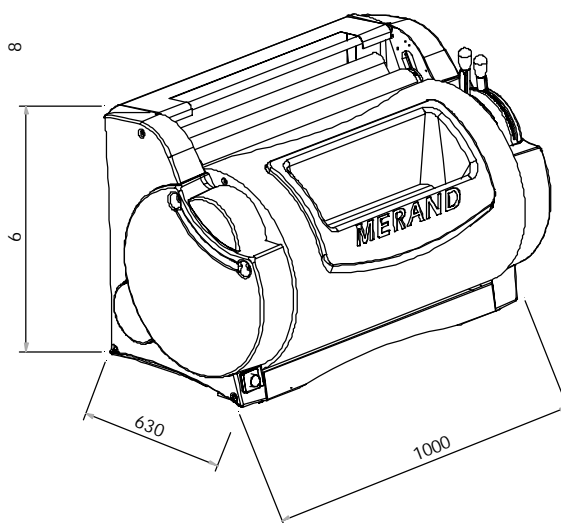

Profondeur tablette tirée : 830 mm

Empattement des supports fixations façonneuse sur chariot ou tapis d'évacuation : 830 mm

CARACTERISTIQUES ELECTRIQUES

- 380 Volts / 50 Hz / 0,55Kw / 1,75 A
- 380 Volts / 60 Hz / 0,55 Kw / 1,75 A
- 220 Volts / 50 Hz / 0,55 Kw / 2,90 A
- 220 Volts / 60 Hz / 0,55 Kw / 2,90 A

Alimentation : câble de 4m avec prise mâle TRI + T + N

Vitesse de rotation moteur :

- 880 Tr/mn en 50 Hz
- 1080 Tr/mn en 60 Hz



Distribué par :