

FORMADORA VERTICAL Modelo *TENOR 3 (FVTE-3)*

UTILIZACIÓN

- Máquina para laminar y formar los pastones.
- Peso de 50 gr a 1 450 gr.
- Ritmo de producción (*) : hasta 1 800 piezas por hora con arreglo al peso de los pastones (cerca de 1500 baguettes-barras/hora)

CARACTERÍSTICAS



Sistema de laminado entre 3 rodillos.

Un laminado progresivo para una mejor elaboración (1 rodillo de prelaminado+ 2 rodillos de laminado).

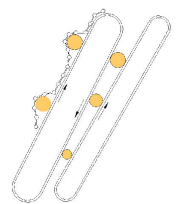

Sistema de alargamiento entre dos cintas en movimiento (máquina compacta)

Buen alargamiento, los pastones hacen muchas revoluciones en la máquina y están bien rollados.

Flancos en aluminio alimenticio (12 mm) que garantizan el mantenimiento de los ajustes fundamentales de la fábrica como:

- El paralelismo entre los rodillos .
- El ajustado y el ángulo entre las 2 cintas.

Tapa de seguridad abatible sin herramientas para una fácil limpieza y con rascadores incorporados :

- Acceso fácil para el mantenimiento.
- Desmontaje fácil de los rascadores para su limpieza.
- Mantenimiento más fácil, longevidad mayor de los rodillos .

Cinta de lana tejida en trama sintética de 7 mm de espesor :

- Mejor elaboración y aspecto de los pastones.
- Buena estabilidad de las cintas durante la elaboración y longevidad mayor de éstas.



Desmontaje de las 2 cintas en 25 mn, incluyendo 5 mn para la cinta trasera :

- Mantenimiento más fácil.
- Coste de las intervenciones más reducido para el cliente.

ACCESORIOS — OPCIONES

- Mandos a la izquierda (precisar en pedido).
- Carro sobre ruedas
- Cinta de alimentación (aconsejado cuando la formadora se instala debajo de una cámara de reposo)
- Kit de adaptación sobre la cinta de evacuación ya existiendo.
- Guías para panes de molde, hot dog, panes cortos.

PRESENTACIÓN



- 1- Ajuste del alargamiento
- 2- Ajuste del laminado.
- 3- Tapa de seguridad abatible.
- 4- Cinta de evacuación.
- 5- Cinta formadora (ligera o pesada)
- 6- Carro sobre ruedas (opción)
- 7- Conmutador 0-1-Start

PESO-EMPAQUETADO

Peso neto : 165 Kg

Embalaje en cajón de cartón sobre paleta:

Peso bruto : 180 Kg

Dimensiones (Largo X Anchura X Altura) :
1,05m X 0,90m X 0,90m

Embalaje en cajón de madera sobre paleta () :*

Peso bruto : 230 Kg

Dimensiones (largo X Anchura X Altura) :
1,05m X 0,90m X 0,90m

(*) Cajón marítimo, embalaje madera no tratada

SEGURIDAD E HIGIENE

La formadora Ténor es conforme con :

- Las normas de seguridad 89/392 establecidas por la CEE.
- La Legislación del trabajo

DIMENSIONES TOTALES

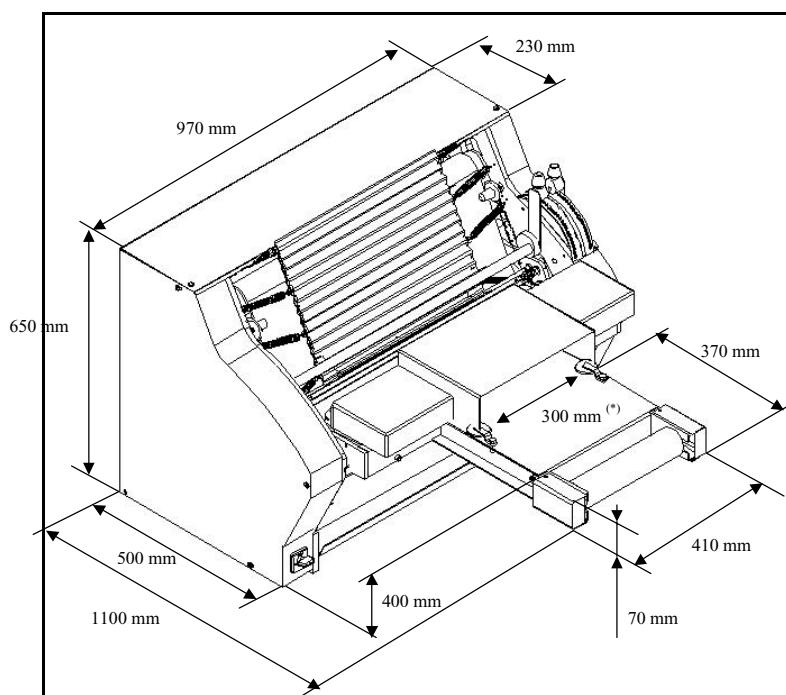

(*) : Largeur de la bande

Profundidad de la cinta de evacuación sacada: 900 mm

Distancia entre los soportes de fijación de la formadora en el carro o en la cinta de evacuación : 830 mm

PROPIEDADES ELÉCTRICAS

- 380 Volts / 50 Hz / 0,55Kw / 1,75 A
- 380 Volts / 60 Hz / 0,55 Kw / 1,75 A
- 220 Volts / 50 Hz / 0,55 Kw / 2,90 A
- 220 Volts / 60 Hz / 0,55 Kw / 2,90 A

Alimentación :

cable de 4 m con conector macho TRI + T + N

Velocidad de rotación del motor

- 880 Tr/mn en 50 Hz
- 1080 Tr/mn en 60 Hz

 **Mécapâte**
MERAND
Le Maître d'œuvre de la pâte

Distribuido por :